

**CEHUMA**  
À vos besoins...

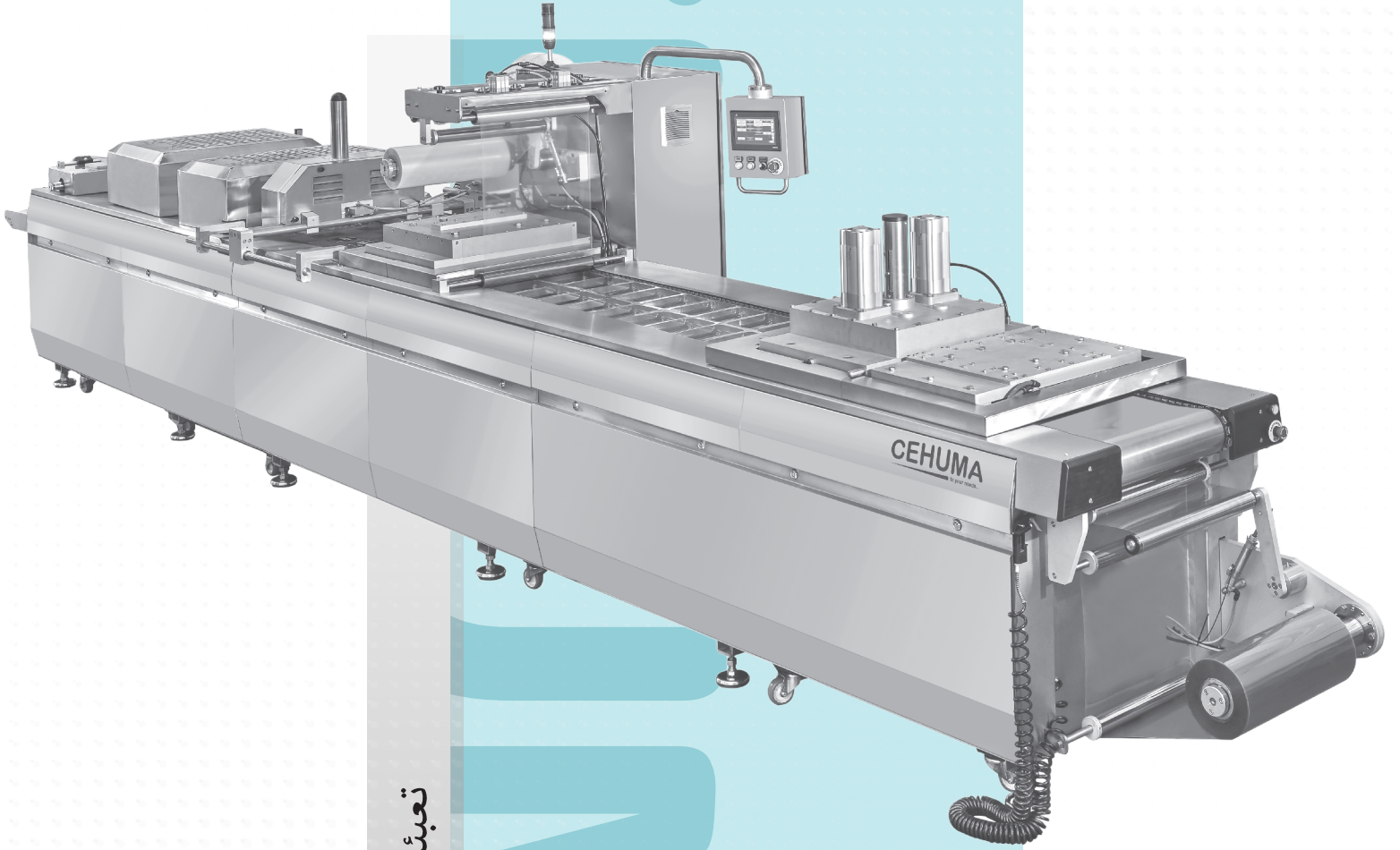

تعبئة وتغليف أفضل لعالم أفضل

ماكينة التعبئة  
والتغليف الحرارية







## سلسلة YZ

سلسلة YZ عبلة عن ماكينة تعبئة بالحرارة يمكنها تعبئة وتغليف السوائل تلقائياً مثل الماء وعصير الفاكهة والسوائل اللزجة مثل العسل والمرابي والكاتشب، ويمكن أن تصل إلى سرعة طي تصل إلى ٣٥ ضربة في الدقيقة.

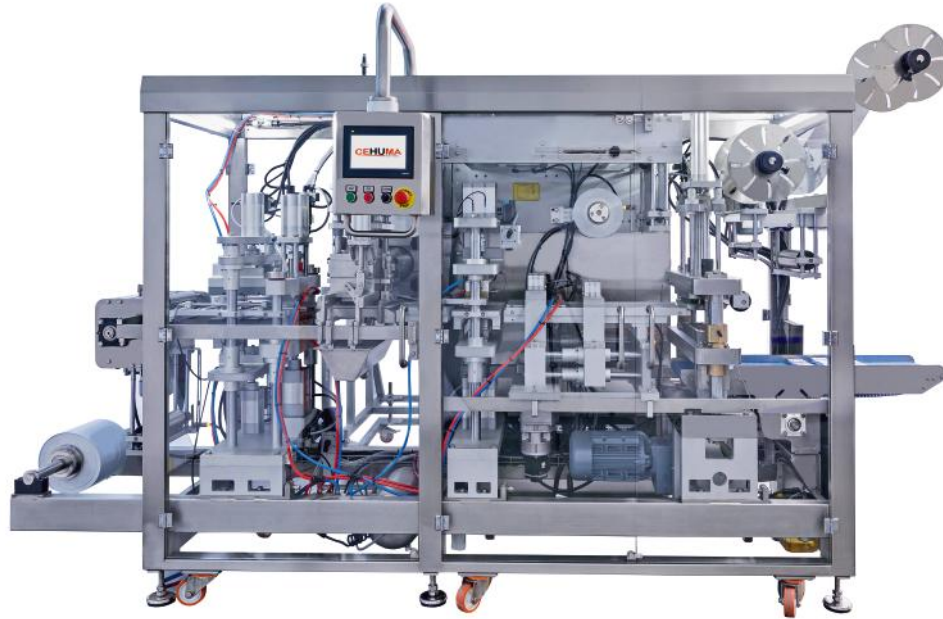

### المواصفات الفنية

سعة الجهد (التعبئة/الوقت) 15-35 دقيقة

التفريز (70/200)

مدخل القصدير السفلي (ملم) 150-500

سماكة القصدير السفلي (pm) 550/1200

مواد القصدير السفلي PVC/PET/PS/PP

مواد القصدير العلوي AL+PET

ابعاد الماكينة 11000-5500

الطاقة الاستهلكية (كيلو واط) B-25

القدرة الكهربائية : 3×380 V 50 HZ

ضغط الهواء المراد (بار) 6-B

التبريد المائي (درجة سيليزيه) 16-10

### المزايا

- هيكل من الفولاذ المقاوم للصدأ.
- الجرعات الدقيقة.
- مجموعة واسعة من خيارات تصميم التعبئة والتغليف.
- تقنية القطع وكبس المتقدمة.
- تكنولوجيا المؤازرة.
- معدل تغذية قابل للبرمجة.
- خيارات متعددة للغات .
- معيار السلامة وفقاً للوائح المفوضية الأوروبية.
- شاشة لمس كبيرة.

### خيارات

- الجرعات التلقائية.
- تعبئة المياه.
- تعبئة عصير الفوكية.
- تعبئة السوائل اللزجة.
- حماية IP65.
- التعقيم بالأشعة فوق البنفسجية.
- فلتر HEPA.
- التكامل (التنظيف في المكان).
- نظام وضع العلامات.

## التطبيقات

### سلسلة CM

والمزيد....



منتجات الحليب



اللحوم ومنتجات اللحوم



الدجاج



منتجات البحر



تمر



منتجات المخبز



منتجات طبية



المفرقات والجبن كريم



الفاكهة والخضروات المجففة

### سلسلة YZ

والمزيد....



كأس الماء



كوب عصير الفاكهة

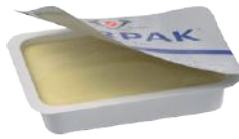

الزيت والذبدة



كاتشب و مايونيز



المربي



العسل



حليب القهوة



كريم شوكولاتة



زبادي



جبنة الكريمة

والمزيد....







لا تقيد نفسك بحدود معينة  
يمكننا تكوين أفكار جديدة

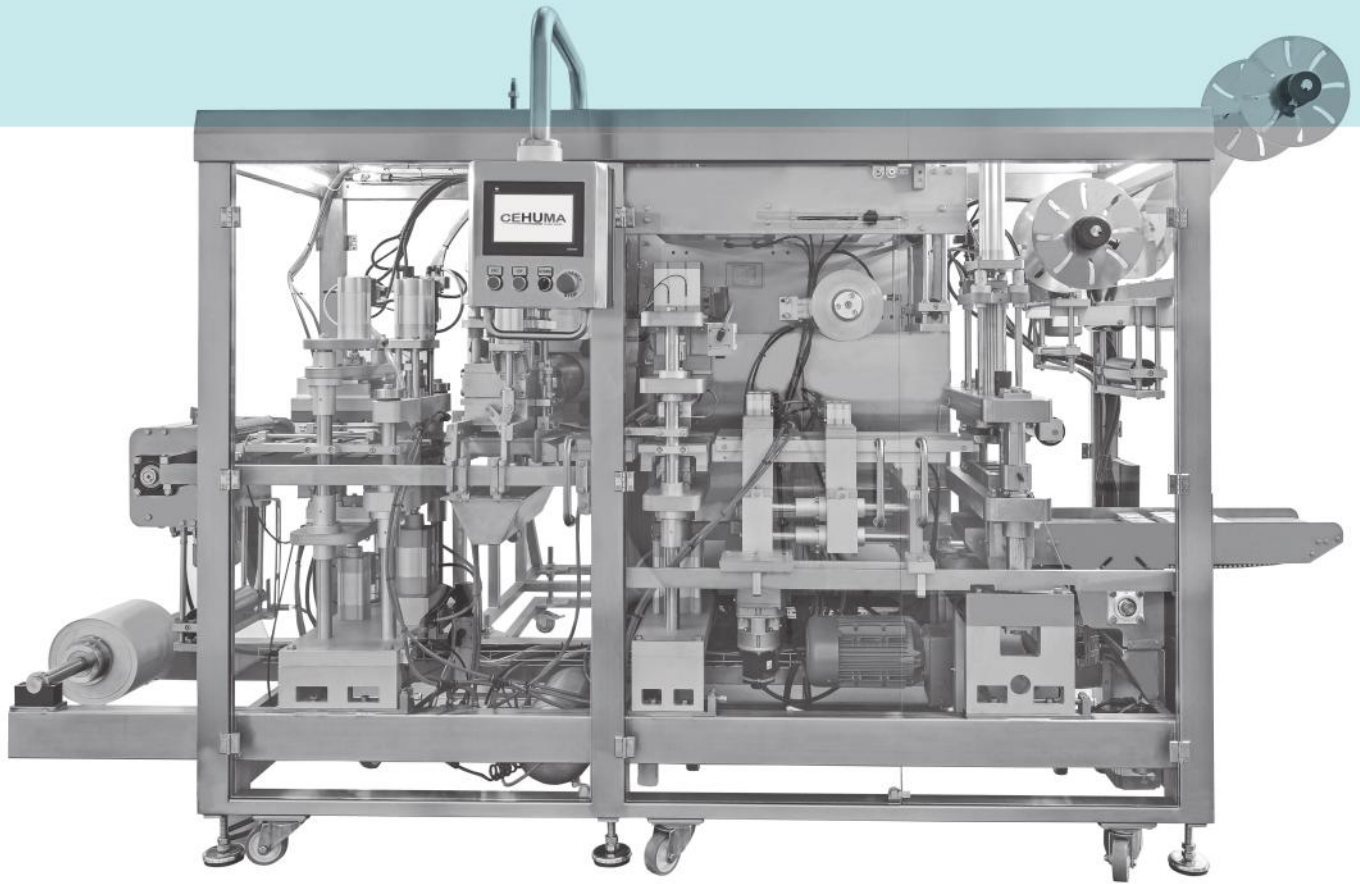

**CEHUMA**  
to your needs...

İkitelli Organize San.Böl. Sinpaş İş Modern San.Sit.  
F Blok No:F27 34490 Başakşehir / İstanbul / TURKEY  
Tel: +90 216 515 68 80  
sales@cehuma.com - www.cehuma.com